

ベンチフリームボックス (ジョイント併用)

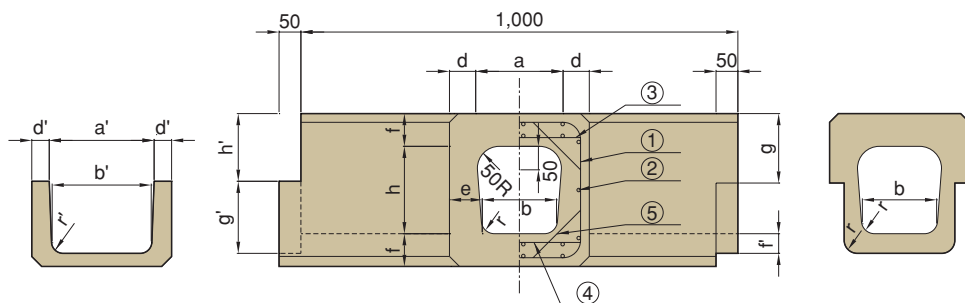

寸法表

※	寸法 (mm)															
	a	b	d	e	f	h	g	a'	b'	d'	f'	g'	h'	r	r'	
200	200	170	60	75	75	200	159	274	254	23	35	165	155	30	40	
250	250	215	60	77.5	80	225	174	323	298	23.5	35	180	175	30	40	
300	300	260	70	90	85	250	174	375	355	32.5	40	180	205	40	50	
350	350	300	70	95	95	285	189	433	402	28.5	45	195	240	50	60	
400	400	345	75	102.5	100	310	199	492	456	29	50	205	265	50	60	
500	500	435	80	112.5	110	370	214	601	555	29.5	55	220	325	60	70	
600	600	520	85	125	120	430	229	701	650	34.5	60	235	385	60	70	
700	700	610	90	135	130	490	239	812	760	34	70	245	455	70	80	
800	800	695	90	142.5	140	540	249	912	855	34	75	255	510	70	80	
900	900	785	100	157.5	150	600	265	1024	975	38	85	275	570	80	90	
1000	1000	875	100	162.5	150	650	269	1123	1065	38.5	90	275	625	80	90	

※印は他社仕入れ製品となります。

寸法表

呼び名	鉄筋										参考質量 (kg)
	①		②		③		④		⑤		
	径	本数	径	本数	径	本数	径	本数	径	本数	
200	φ6	7	φ4	18	D10	7	D10	7	D10	28	172
250	φ6	7	φ4	18	D10	7	D10	7	D10	28	211
300	φ6	9	φ6	18	D10	9	D10	9	D10	36	269
350	φ6	9	φ6	18	D10	9	D10	9	D10	36	308
400	φ6	9	φ6	18	D10	9	D10	9	D10	36	388
500	D10	7	φ6	22	D10	7	D10	7	D10	28	514
600	D10	7	φ6	22	D10	7	D10	7	D10	16	660
700	D10	7	φ6	24	D13 D16	4 3	D10 D13	4 3	D10	16	808
800	D10	7	φ6	28	D13 D16	4 3	D10 D13	4 3	D10	16	951
900	D10	7	φ6	30	D13 D16	4 3	D10 D13	4 3	D10	16	1235
1000	D10	7	φ6	32	D13 D16	4 3	D10 D13	4 3	D10	16	1247